

MOBA

CLASIFICACIÓN - ENVASADO - PROCESAMIENTO

Empacadoras de granja

MOPACK 100



THE PARTNER FOR PROFIT

www.moba.nl

Una visión general del proceso desde su lugar de trabajo



Toda la tecnología al alcance de la mano al abrir una tapa



La empacadora de granja para su beneficio

Las máquinas de alto rendimiento con capacidades netas cercanas a un máximo teórico se unen a diseños sólidos muy bien construidos. Su tecnología de mantenimiento mínima con higiénica y fácil de limpiar construcción hace que estas empacadoras sean compañeras confiables y trabajadoras durante muchos años.

Concepto

Un principio fundamental de MOPACK es: "la manipulación individual del huevo". Muchos conceptos de empacadoras esperan hasta que haya una hilera de 6 huevos completa que provenga directamente del acumulador. Sólo entonces, la empacadora realiza un movimiento, recibe los huevos y en el mismo lugar ubica 6 huevos previamente recogidos en una bandeja. Pero si un huevo se pierde o si en un canal no hay presión suficiente para empujar este 6to huevo hacia adelante, los otros 5 huevos tendrán que esperar y todo el proceso de embalaje quedará inactivo.

No ocurre con MOPACK. Los huevos se acumulan y se colocan en rodillos independientes del proceso de embalaje y si se pierde un huevo, es sólo este huevo en particular y gracias a la función carrusel, el resto del proceso continúa. La pérdida de eficiencia se limita a fracciones de segundo. El resultado de este concepto es un mucho mejor rendimiento y una producción neta la cual está muy cercana a la capacidad teórica máxima.

No hay razones para detener el proceso; la confiable y sólida Moba asegura la correcta manipulación de todos los tipos conocidos de bandejas.

Controles del usuario

Considerando que los controles son manejados por un sistema industrial sólido, los sencillos interruptores ON y OFF hacen el trabajo. De todos modos, está disponible un sistema de conteo que hasta puede elegirse de una pantalla LCD sensible al tacto. El resultado: funciones técnicas de avanzada combinadas con una simpleza total.

Impresión de inyección a tinta

Otra ventaja absoluta del concepto MOPACK es la posibilidad de una integración fluida para un sistema continuo de inyección a tinta. Teniendo en cuenta que los sistemas continuos de inyección a tinta son más adecuados para los propósitos industriales que los sistemas de impresión por dosificación (DOD), muchos clientes buscan una máquina a la que se pueda ajustar un dispositivo de tipo industrial, con un cabezal y que no necesite mantenimiento. MOPACK ofrece la base ideal para esto.

Construcción

La construcción completa es fácil de limpiar y está hecha de acero inoxidable, mientras que las famosas partes plásticas de Moba brindan una manipulación de huevos sumamente delicada e higiénica— todos productos técnicos derivados de la larga experiencia de Moba con máquinas clasificadoras

Perfectas posibilidades de impresión en la parte superior de los huevos

Sistema de cintas transportadoras versátiles que satisfacen sus necesidades con un mínimo de patas soportes en el piso



de huevos. MOPACK tiene un sistema de circuito vertical. Este nuevo circuito tiene algunas grandes ventajas:

- Los huevos solamente recorren un trayecto derecho sin curvas, asegurando de esta manera que no se apliquen fuerzas innecesarias a los huevos. Las dimensiones están dispuestas de tal manera que la velocidad hacia adelante es tan baja como sea posible pero combinada con una gran capacidad de producción.
- Todas las estructuras están ubicadas bien arriba o lejos de los huevos como sea posible. Las grapas mecánicas están construidas de tal manera que la acumulación de suciedad o líquido de los huevos se mantienen en un mínimo absoluto.
- El proceso de manipulación del huevo incluyendo unidad de abastecimiento, traslado, impresión a inyección a tinta y por sistema DOD, es fácilmente accesible para la limpieza y el mantenimiento (si es necesario) abriendo una tapa sencilla.

- La tapa está hecha de material semi-transparente, por lo cual desde su lugar de trabajo puede monitorear todo el proceso visualmente.
- La estructura que sostiene a este circuito tiene solamente 65 cm. de ancho y usa logística inteligente. Esto trae como consecuencia un plano de piso eficiente para la sala de embalaje.
- Muy pocas patas en el suelo, tiempo rápido de instalación y la eliminación de procedimientos de ajustes críticos son los beneficios de combinar todos los pasos relevantes del proceso en esta sencilla construcción de "estructura principal" de una pieza.

Esta MOPACK se vende en sus dos configuraciones: para diestros y zurdos. Las cintas transportadoras de salida son de tipo estándar para encajar en apiladoras de bandejas y para paletizadoras. Se pueden realizar curvas y extensiones de acuerdo a los requerimientos individuales del cliente.

Especificaciones

MOPACK 100	100 cajas/hora = 36,000 huevos/hora
Voltaje	200-230 Voltios or 380-415 Voltios, 3 Fase+ o
Consumo de energía	2,5 KVA (sin apiladora de bandeja)
Dimensiones	Ver dibujo; las dimensiones totales dependen de la configuración

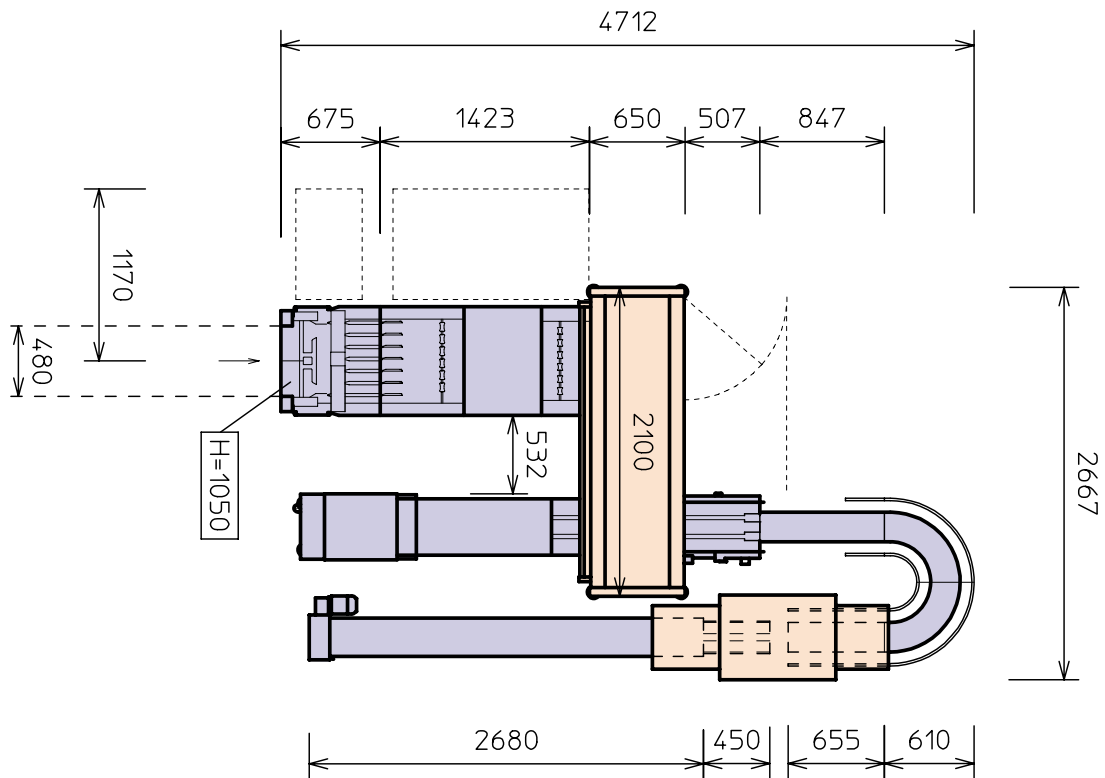

Para consultar nuestras oficinas en el mundo y nuestra red de agentes, por favor visite www.moba.nl

THE PARTNER FOR PROFIT

www.moba.nl